



Градска општина  
КОСТОЛАЦ

Боже Димитријевића 13 • 12208 Костолац • Србија • Тел. 381 12 241 830 • Факс + 381 12 241 830

---

ГРАД ПОЖАРЕВАЦ  
ГРАДСКА ОПШТИНА КОСТОЛАЦ  
УПРАВА ГРАДСКЕ ОПШТИНЕ КОСТОЛАЦ

Боже Димитријевића 13, Костолац

<http://www.kostolac.rs/>

e-mail : [grad.kostolac@mts.rs](mailto:grad.kostolac@mts.rs)

Локална самоуправа

Телефон : 012/241-830, Факс : 012/241-830

Матични број : 17783645

ПИБ : 106522087

Врста наручиоца : Локална самоуправа

## **КОНКУРСНА ДОКУМЕНТАЦИЈА ЈАВНА НАБАВКА БР. 34/20**

НАБАВКА МОБИЛИЈАРА ЗА ДЕЧИЈЕ ИГРАЛИШТЕ СА МОНТАЖОМ

ВРСТА ПРЕДМЕТА ЈАВНЕ НАБАВКЕ : НАБАВКА ДОБАРА

ШИФРА ИЗ ОПШТЕГ РЕЧНИКА ЈАВНИХ НАБАВКИ: 37535200

ВРСТА ПОСТУПКА : ЈАВНА НАБАВКА МАЛЕ ВРЕДНОСТИ

Јун, 2020.године



На основу чл. 39. и 61. Закона о јавним набавкама („Сл. гласник РС” бр. 124/12, 14/15 и 68/15 у даљем тексту: ЗЈН), чл. 6. Правилника о обавезним елементима конкурсне документације у поступцима јавних набавки и начину доказивања испуњености услова („Сл. гласник РС” бр. 86/2015), Одлуке о покретању поступка јавне набавке број 34/20 бр. 01-404-356/20 од 30.06.2020. године и Решења о образовању комисије за јавну набавку бр.34/20 дел.бр. 01-404-358/20 од 30.06.2020.године , припремљена је:

## КОНКУРСНА ДОКУМЕНТАЦИЈА

за јавну набавку мале вредности :  
НАБАВКА МОБИЛИЈАРА ЗА ДЕЧИЈЕ ИГРАЛИШТЕ СА МОНТАЖОМ

ЈН бр. 34/20

Конкурсна документација садржи:

<i>Поглавље</i>	<i>Назив поглавља</i>
I	Општи подаци о јавној набавци
II	Врста, техничке карактеристике (спецификације), квалитет, количина и опис добара, радова или услуга, начин спровођења контроле и обезбеђења гаранције квалитета, рок извршења, место извршења или испоруке добара, евентуалне додатне услуге и сл.
III	Техничка документација и планови
IV	Услови за учешће у поступку јавне набавке из чл. 75. и 76. ЗЈН и упутство како се доказује испуњеност тих услова
V	Критеријуми за доделу уговора
VI	Обрасци који чине саставни део понуде
VII	Модел уговора
VIII	Упутство понуђачима како да сачине понуду



Градска општина  
КОСТОЛАЦ

Боже Димитријевића 13 • 12208 Костолац • Србија • Тел. 381 12 241 830 • Факс + 381 12 241 830

## ***I ОПШТИ ПОДАЦИ О ЈАВНОЈ НАБАВЦИ***

### **1. Предмет јавне набавке**

Предмет јавне набавке бр. 34/20 је набавка мобилијара за дечије игралиште са монтажом, шифра ОРН – 37535200

### **2. Партије**

Набавка није обликована по партијама.

### **3. Подаци о наручиоцу**

ГРАДСКА ОПШТИНА КОСТОЛАЦ

УПРАВА ГРАДСКЕ ОПШТИНЕ КОСТОЛАЦ

Боже Димитријевића 13, Костолац

<http://www.kostolac.rs/>

e-mail : grad.kostolac@mts.rs

Телефон : 012/241-830, Факс : 012/241-830

Матични број : 17783645

ПИБ : 106522087

Врста наручиоца : Локална самоуправа



**II ВРСТА, ТЕХНИЧКЕ КАРАКТЕРИСТИКЕ (СПЕЦИФИКАЦИЈЕ), КВАЛИТЕТ,  
КОЛИЧИНА И ОПИС ДОБАРА, НАЧИН СПРОВОЂЕЊА КОНТРОЛЕ И  
ОБЕЗБЕЂИВАЊА ГАРАНЦИЈЕ КВАЛИТЕТА, РОК ИЗВРШЕЊА ИЛИ ИСПОРУКЕ  
ДОБАРА, ЕВЕНТУАЛНЕ ДОДАТНЕ УСЛУГЕ И СЛ.**

Набавка подразумева набавку набавка мобилијара за дечије игралиште са монтажом на локацијама ( 2 или 3) које одреди Наручилац у Костоцу.

Набавка подразумева следеће :

Спецификација и техничке карактеристике мобилијара :

1. Реквизит вртешка за дечије игралиште, намењен деци узраста 3-5. 5-12 година.  
Сигурносна зона мах. димензија 5,5 м x 5,5 м.  
Димензије реквизита 1,5м x 1,5м, висина 0,90м +/-5%.  
Реквизит има платформа од поцинкованог челика, рукохвати су од поцинкованог челика и лакирани.  
Реквизит мора бити у складу са стандардом EN 1176 или одговарајуће, који дефинише сигурност и безбедност приликом употребе.  
Количина -2 комада
2. Реквизит вртешка за дечије игралиште, намењен деци узраста 5-12 година. Сигурносна зона мах. димензија 5,3м x 5,3м.  
Димензије реквизита 1,3м x 1,3м, висина 0,95м +/-5%.  
Реквизит има носећи челични стуб, платформа је од поцинкованог челика, рукохвати су од поцинкованог челика и лакирани.  
Реквизит мора бити у складу са стандардом EN 1176 или одговарајуће, који дефинише сигурност и безбедност приликом употребе.  
Количина – 1 комад
3. Реквизит љуљашка са корпом за дечије игралиште, намењена је деци узраста 5-12 година.  
Сигурносна зона  
мах. 6,2м x 2,15м.  
Димензије реквизита су 0,9м x 2м +/- 5%  
Љуљашка има две челичне стопе, дебљина зида је мин. 5мм., поцинковане и пластифициране. Корпа за љуљање је плетена од канапа ојачаног челичним језгром.  
Реквизит поседује сертификат ЕН 1176 стандард или одговарајуће, који дефинише сигурност и безбедност приликом употребе.  
Количина – 3 комада



4. Реквизит клацкалица за дечије игралиште, намењен деци узраста 5-12 година. Сигурносна зона мах. димензија 2,5м x 5,2м.

Димензије реквизита 1,1м x 3,2м, висина 0,85м +/-5%.

Реквизит има 4 челичне стопе, дебљина зида стопа мин. 5мм, поцинковане и пластификциране. Реквизит је од топлоцинкованог челика, пластифициран.

Реквизит поседује сертификат EN 1176 стандард или одговарајуће, који дефинише сигурност и безбедност приликом употребе.

Количина – 3 комада

5. Реквизит типа "светлећа њихалица" намењен је за игру деце од 3-12 година. Сигурносна зона мах. 2400x2640 мм. За светлећи ефекат се не користи ни батерија нити струја већ њихалица светли на бази кинетичке енергије. Два положаја за коришћење играчке.

Материјали: ЛДПЕ- полиетилен, опруга- нерђајући поцинковани челик, лед светло и генератор унутар реквизита.

Реквизит мора бити у складу са стандардом ENN 1176 или одговарајуће, који дефинише сигурност и безбедност приликом употребе.

Количина – 1 комад

6. Њихалица за децу узраста 3-5 година.

Димензије реквизита: 820мм x 320мм, висина 800мм +/-5%

Сигурносна зона мах. 3,2м x 2,4м

Панели у боји на њихалици од водоотпорног високо пресованог ламината мин. дебљине 15мм оборених ивица обострано или заштићеним гуменим тракама, импрегниране површине, фарбане основном бојом, затим полиуретанско-акрилним фарбама високог степена резистентности. Рукохвати су од нерђајућег челика и пластични елементи који се користе као лежачеви од атестиране тефлонске пластике. Опруга је од нерђајућег челика.

Реквизит мора бити у складу са стандардом EN 1176-1:2017 или одговарајуће, који дефинише сигурност и безбедност приликом употребе.

Количина – 2 комада

7. Реквизит за дечије игралиште гумена животиња инсталира се у сврху пењалице за децу узраста 3-14 година.

Сигурносна зона мах. димензија 4,16x4,16м.

Материјал ЕПДМ грануле, полиуретан и фиберглас.

Оквирне димензије (ШxДxВ): 1160мм x 1160мм x 850 мм, +/- 5%

Реквизит мора бити у складу са стандардом EN 1176-1:2017 или одговарајуће, који дефинише сигурност и безбедност приликом

Употребе

Количина – 3 комада

Гумене плоче: ГУМЕНЕ ПЛОЧЕ 500x500x46мм



Количина: 250м<sup>2</sup> гумених плоча у црвеној боји

8. Гумене плоче димензија 50цм x 50цм x 4,6цм (минималне дебљине ) од мешавине рециклиране гуме (гранулат) и полиуретанског везива израђене пресовањем у калупу, са обореним ивицама.

Доњи слој од црног гранулата а горњи, завршни слој од гранулата у боји, гушће пресован.

Плоче морају бити израђене у свему у складу са провереним технолошким процесом.

Димензије 500x500x46мм - одступање 0 /+1мм Боја црвена (бордо) Растер(дубина) 15мм-18мм Тежина плоче(мин) 7,1 кг Критична висина пада мин. 1,7м

Гумене плоче лепити специјалним полиуретанским лепком за подлогу.

Гумене плоче морају бити израђене у складу са Правилником о безбедности дечијих игралишта („Сл.гласник РС“) 41/2019. Технички захтев за синтетичку подлогу је да испуњава SRPS EN 1177 стандард.

Мобилијар се поставља на подлогу поплочану гуменим плочама. Подлогу и мобилијар поставља понуђач. Припрему за постављање подлога врши Наручилац.

Оквирни изглед мобилијара ( мобилијар се може разликовати у димензијама +/- 5 %, могу се разликовати боје)

1.

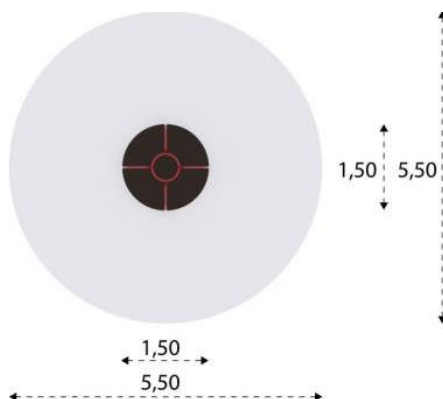
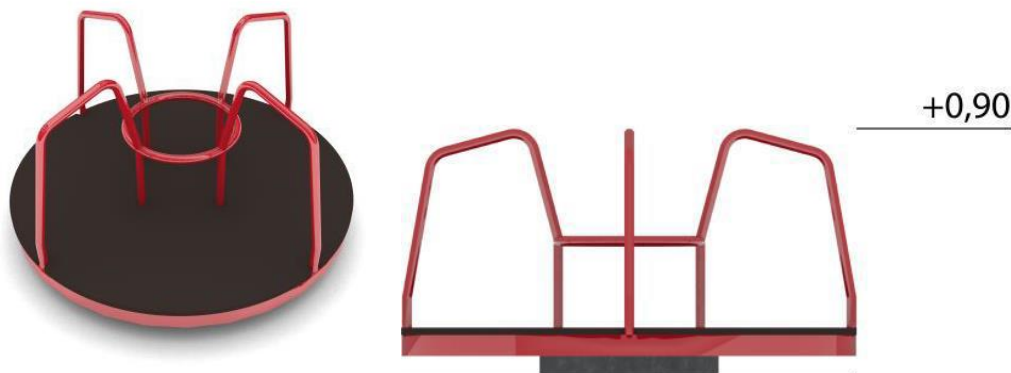



2.



+0,95



3.





4.

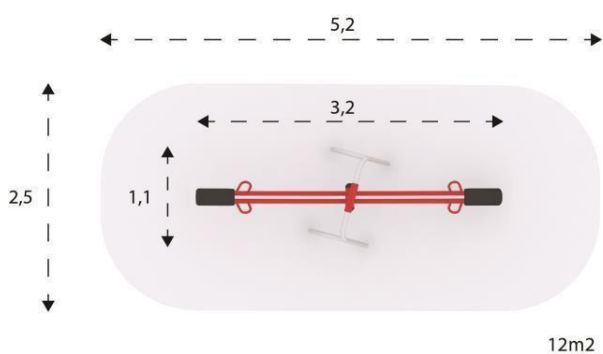

5.





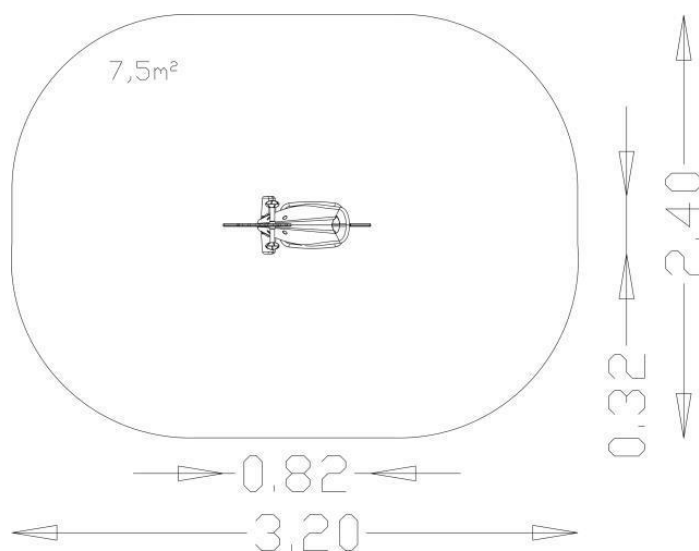

6.

7.

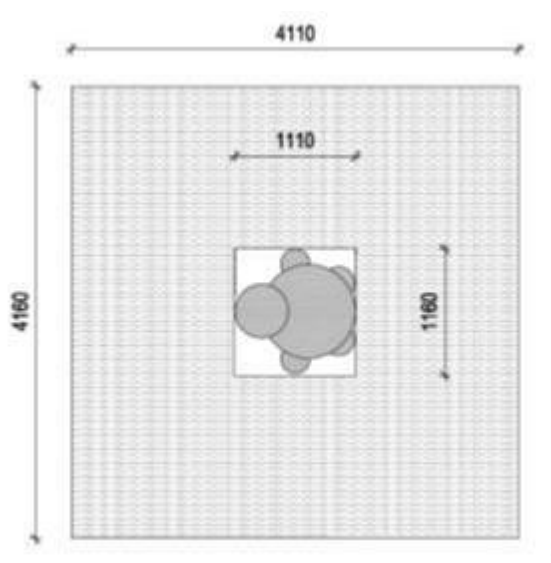

Гарантни рок за употребљени мобилијар и подлоге мора да буде у складу са произвођачком спецификацијом. Гарантни рок се рачуна почевши од дана завршене монтаже.



Градска општина  
КОСТОЛАЦ

Боже Димитријевића 13 • 12208 Костолац • Србија • Тел. 381 12 241 830 • Факс + 381 12 241 830

---

### **III ТЕХНИЧКА ДОКУМЕНТАЦИЈА И ПЛАНОВИ**

Спецификација траженог добра дата је у поглављу два.



**IV УСЛОВИ ЗА УЧЕШЋЕ У ПОСТУПКУ ЈАВНЕ НАБАВКЕ ИЗ ЧЛ. 75. И 76. ЗЈН И  
УПУТСТВО КАКО СЕ ДОКАЗУЈЕ ИСПУЊЕНОСТ ТИХ УСЛОВА**

**ОБАВЕЗНИ УСЛОВИ**

Право на учешће у поступку предметне јавне набавке има понуђач који испуњава **обавезне услове** за учешће, дефинисане чланом 75. ЗЈН, а испуњеност **обавезних услова** за учешће у поступку предметне јавне набавке, понуђач доказује на начин дефинисан у следећој табели, **и то:**

Р.бр	ОБАВЕЗНИ УСЛОВИ	НАЧИН ДОКАЗИВАЊА
1.	Да је регистрован код надлежног органа, односно уписан у одговарајући регистар ( <i>чл. 75. ст. 1. тач. 1) ЗЈН</i> );	<b>ИЗЈАВА</b> ( <i>Образац 5. у поглављу VI ове конкурсне документације</i> ), којом понуђач под пуном материјалном и кривичном одговорношћу потврђује да испуњава услове за учешће у поступку јавне набавке из чл. 75. ст. 1. тач. 1) до 4) и став 2. ЗЈН, дефинисане овом конкурсном документацијом
2.	Да он и његов законски заступник није осуђиван за неко од кривичних дела као члан организоване криминалне групе, да није осуђиван за кривична дела против привреде, кривична дела против животне средине, кривично дело примања или давања мита, кривично дело преваре ( <i>чл. 75. ст. 1. тач. 2) ЗЈН</i> );	
3.	Да је измирио доспеле порезе, доприносе и друге јавне дажбине у складу са прописима Републике Србије или стране државе када има седиште на њеној територији ( <i>чл. 75. ст. 1. тач. 4) ЗЈН</i> );	
4.	Да је поштовао обавезе које произлазе из важећих прописа о заштити на раду, запошљавању и условима рада, заштити животне средине, као и да нема забрану обављања делатности која је на снази у време подношења понуде ( <i>чл. 75. ст. 2. ЗЈН</i> )	



## ДОДАТНИ УСЛОВИ

Понуђач који учествује у поступку предметне јавне набавке мора испунити **додатне услове** за учешће у поступку јавне набавке, дефинисане овом конкурсном документацијом, а испуњеност **додатних услова** понуђач доказује на начин дефинисан у наредној табели, **и то:**

Р.бр.	ДОДАТНИ УСЛОВИ	НАЧИН ДОКАЗИВАЊА
1.	<b>ФИНАНСИЈСКИ КАПАЦИТЕТ</b>	<b>НАЧИН ДОКАЗИВАЊА</b>
	Понуђач мора да испуни услов да у периоду од шест месеци пре објављивања позива за подношење понуда на Порталу јавних набавки није био неликвидан (рачунајући од дана објављивања Позива на Порталу уназад шест месеци).	Доказ: потврда Народне банке Србије да понуђач у периоду од дана објављивања Позива на Порталу уназад шест месеци, није био неликвидан, с тим да понуђач није у обавези да доставља овај доказ уколико су подаци јавно доступни на интернет страници Народне банке Србије и ако то наведе у својој понуди.
2.	<b>ПОСЛОВНИ КАПАЦИТЕТ</b>	<b>НАЧИН ДОКАЗИВАЊА</b>
	Понуђач мора да испуни услов да у периоду од две године пре објављивања позива за подношење понуда на Порталу јавних набавки извршио набавку и монажу мобилајара за дечијха игралишта у вредности од 5.000.000,00 динара без ПДВ-а	- попуњен, потписан и оверен образац Стручне референце уз који је потребно приложити потврде наведених референтних наручилаца. Списак најзначајнијих купаца односно наручилаца (референц листа) за које је израдио техничку документацију из предмета јавне набавке са коначним износом рачуна и дужином трасе, односно наведеном црпном станицом која је израђена. Образац стручних референци, одн. листу саставити на основу потврда референци из конкурсне документације, које морају бити оверене печатом и потписане од стране овлашћеног лица понуђача и наручиоца односно купца. (Образац 7.и 8 у поглављу VI ове конкурсне документације) (Референтним наручиоцем се сматрају правна лица на чијим објектима је понуђач реализовао референтне уговоре (крајњи корисник) и са којим понуђач има директан уговорени однос).
3.	<b>ТЕХНИЧКИ КАПАЦИТЕТ</b>	<b>НАЧИН ДОКАЗИВАЊА</b>
	Понуђач мора да испуни услов да мобилијар одговара спецификацијама и траженом квалитету у складу са Правилником о безбедности дечијих	- Испитни извештај о испуњености захтева стандарда из члана 12. Правилника о безбедности дечијих игралишта("Службени гласник РС",



	игралишта("Службени гласник РС", број 41 од 11. јуна 2019.)	број 41 од 11. јуна 2019.) - Сертификат о уведеном систему менаџмента квалитетом према према SRPS EN 9001 или одговарајући - Технички лист за сваки производ - Декларација о усаглашености издата од стране проивзођача (и заступника)
--	---	---

### УПУТСТВО КАКО СЕ ДОКАЗУЈЕ ИСПУЊЕНОСТ УСЛОВА

- Испуњеност **обавезних услова** за учешће у поступку предметне јавне набавке наведених у табеларном приказу обавезних услова под редним бројем 1, 2, 3 и 4. и **додатних услова** за учешће у поступку предметне јавне набавке наведених у табеларном приказу додатних услова под редним бројем 1, 2, 3. и 4, у складу са чл. 77. ст. 4. ЗЈН, понуђач доказује достављањем **ИЗЈАВЕ** (*Образац 5. у поглављу VI ове конкурсне документације*), којом под пуном материјалном и кривичном одговорношћу потврђује да испуњава услове за учешће у поступку јавне набавке из чл. 75. ст. 1. тач. 1) до 4), чл. 75. ст. 2. и чл. 76. ЗЈН, дефинисане овом конкурсном документацијом.
- **Уколико понуђач подноси понуду са подизвођачем**, у складу са чланом 80. ЗЈН, подизвођач мора да испуњава обавезне услове из члана 75. став 1. тач. 1) до 4) ЗЈН. У том случају понуђач је дужан да за подизвођача достави **ИЗЈАВУ** подизвођача (*Образац 6. у поглављу VI ове конкурсне документације*), потписану од стране овлашћеног лица подизвођача и оверену печатом.
- **Уколико понуду подноси група понуђача**, сваки понуђач из групе понуђача мора да испуни обавезне услове из члана 75. став 1. тач. 1) до 4) ЗЈН, а додатне услове испуњавају заједно. У том случају **ИЗЈАВА** (*Образац 5. у поглављу VI ове конкурсне документације*), мора бити потписана од стране овлашћеног лица сваког понуђача из групе понуђача и оверена печатом.
- Понуђач је дужан да без одлагања писмено обавести наручиоца о било којој промени у вези са испуњеношћу услова из поступка јавне набавке, која наступи до доношења одлуке, односно закључења уговора, односно током важења уговора о јавној набавци и да је документује на прописани начин.
- Наручилац може пре доношења одлуке о додели уговора да затражи од понуђача, чија је понуда оцењена као најповољнија, да достави копију доказа о испуњености услова, а може и да затражи на увид оригинал или оверену копију свих или појединих доказа о испуњености услова. Ако понуђач у остављеном, примереном року који не може бити краћи од пет дана, не достави тражене доказе, наручилац ће његову понуду одбити као неприхватљиву.



- Уколико наручилац буде захтевао достављање доказа о испуњености обавезних и додатних услова за учешће у поступку предметне јавне набавке (свих или појединих доказа о испуњености услова), понуђач ће бити дужан да достави:

• **ОБАВЕЗНИ УСЛОВИ**

- 1) Чл. 75. ст. 1. тач. 1) ЗЈН, услов под редним бројем 1. наведен у табеларном приказу **обавезних услова – Доказ:**

**Правна лица:** Извод из регистра Агенције за привредне регистре, односно извод из регистра надлежног привредног суда;

**Предузетници:** Извод из регистра Агенције за привредне регистре,, односно извод из одговарајућег регистра.

- 2) Чл. 75. ст. 1. тач. 2) ЗЈН, услов под редним бројем 2. наведен у табеларном приказу **обавезних услова – Доказ:**

**Правна лица:** 1) Извод из казнене евиденције, односно уверење **основног суда** на чијем подручју се налази седиште домаћег правног лица, односно седиште представништва или огранка страног правног лица, којим се потврђује да правно лице није осуђивано за кривична дела против привреде кривична дела против животне средине, кривично дело примања или давања мита, кривично дело преваре. **Напомена:** Уколико уверење Основног суда не обухвата податке из казнене евиденције за кривична дела која су у надлежности редовног кривичног одељења Вишег суда, потребно је поред уверења Основног суда доставити и уверење вишег суда на чијем подручју је седиште домаћег правног лица, односно седиште представништва или огранка страног правног лица, којом се потврђује да правно лице није осуђивано за кривична дела против привреде и кривично дело примања мита; 2) Извод из казнене евиденције **Посебног одељења за организовани криминал Вишег суда у Београду**, којим се потврђује да правно лице није осуђивано за неко од кривичних дела организованог криминала; 3) Извод из казнене евиденције, односно уверење **надлежне полицијске управе МУП-а**, којим се потврђује да законски заступник понуђача није осуђиван за кривична дела против привреде, кривична дела против животне средине, кривично дело примања или давања мита, кривично дело преваре и неко од кривичних дела организованог криминала (захтев се може поднети према месту рођења или према месту пребивалишта законског заступника). Уколико понуђач има више законских заступника дужан је да достави доказ за сваког од њих.

**Предузетници и физичка лица:** Извод из казнене евиденције, односно уверење **надлежне полицијске управе МУП-а**, којим се потврђује да није осуђиван за неко од кривичних дела као члан организоване криминалне групе, да није осуђиван за кривична дела против привреде, кривична дела против животне средине, кривично дело примања или давања мита, кривично дело преваре (захтев се може поднети према месту рођења или према месту пребивалишта).

**Докази не могу бити старији од два месеца пре отварања понуда.**

- 3) Чл. 75. ст. 1. тач. 4) ЗЈН, услов под редним бројем 3. наведен у табеларном приказу **обавезних услова - Доказ:**



Уверење Пореске управе Министарства финансија да је измирио доспеле порезе и доприносе и уверење надлежне управе локалне самоуправе да је измирио обавезе по основу изворних локалних јавних прихода или потврду надлежног органа да се понуђач налази у поступку приватизације.

**Докази не могу бити старији од два месеца пре отварања понуда.**

- **ДОДАТНИ УСЛОВИ**

- 1) Финансијски капацитет, услов под редним бројем 1. наведен у табеларном приказу додатних услова – Доказ: за неопходан финансијски капацитет- да понуђач у периоду од шест месеци пре објављивања позива за подношење понуда на Порталу јавних набавки није био неликвидан, доказ је потврда Народне банке Србије да понуђач у наведеном периоду није био неликвидан, с тим да понуђач није у обавези да доставља овај доказ уколико су подаци јавно доступни на интернет страници Народне банке Србије.
- 2) Пословни капацитет, услов под редним бројем 2 наведен у табеларном приказу додатних услова – Доказ : попуњен, потписан и оверен образац Стручне референце уз који је потребно приложити потврде наведених референтних наручилаца. Списак најзначајнијих купаца односно наручилаца (референц листа) за које је израдио техничку документацију из предмета јавне набавке са коначним износом рачуна и дужином трасе, односно наведеном црпном станицом која је израђена. Образац стручних референци, одн. листу саставити на основу потврда референци из конкурсне документације, које морају бити оверене печатом и потписане од стране овлашћеног лица понуђача и наручиоца односно купца. (Образац 7.и 8 у поглављу VI ове конкурсне документације ) (Референтним наручиоцем се сматрају правна лица на чијим објектима је понуђач реализовао референтне уговоре (крајњи корисник) и са којим понуђач има директан уговорени однос).
- 3) Технички капацитет: услов под редним бројем 3. наведен у табеларном приказу додатних услова – Доказ: Испитни извештај о испуњености захтева стандарда из члана 12. Правилника о безбедности дечијих игралишта("Службени гласник РС", број 41 од 11. јуна 2019.), Сертификат о уведеном систему менаџмента квалитетом према према SRPS EN 9001 или одговарајући, Технички лист за сваки производ, Декларација о усаглашености издата од стране произвођача (и заступника).

Понуђачи који су регистровани у Регистру понуђача који води Агенција за привредне регистре не достављају доказе о испуњености услова из члана 75. став 1. тачке 1) до 4) ЗЈН, сходно чл. 78. ЗЈН.

Понуђач није дужан да доставља доказе који су јавно доступни на интернет страницама надлежних органа, и то:



- доказ из члана 75. став 1. тачка 1) ЗЈН понуђачи који су регистровани у регистру који води Агенција за привредне регистре не морају да доставе, јер је јавно доступан на интернет страници Агенције за привредне регистре - [www. apr.gov.rs](http://www.apr.gov.rs))

Уколико је доказ о испуњености услова електронски документ, понуђач доставља копију електронског документа у писаном облику, у складу са законом којим се уређује електронски документ.

Ако се у држави у којој понуђач има седиште не издају тражени докази, понуђач може, уместо доказа, приложити своју писану изјаву, дату под кривичном и материјалном одговорношћу оверену пред судским или управним органом, јавним бележником или другим надлежним органом те државе.

Ако понуђач има седиште у другој држави, наручилац може да провери да ли су документи којима понуђач доказује испуњеност тражених услова издати од стране надлежних органа те државе.





## ***V КРИТЕРИЈУМ ЗА ИЗБОР НАЈПОВОЉНИЈЕ ПОНУДЕ***

### **1. Критеријум за доделу уговора:**

Избор најповољније понуде наручилац ће извршити применом критеријума „најнижа понуђена цена“. Приликом оцене понуда као релевантна узимаће се укупна понуђена цена без ПДВ-а.

### **2. Елементи критеријума, односно начин на основу којих ће наручилац извршити доделу уговора у ситуацији када постоје две или више понуда са истом понуђеном ценом.**

Уколико две или више понуда имају исту најнижу понуђену цену, као најповољнија биће изабрана понуда оног понуђача који је понудио краћи рок испоруке.

Уколико ни након примене горе наведеног резервног елемента критеријума није могуће донети одлуку о додели уговора, наручилац ће уговор доделити понуђачу који буде извучен путем жреба. Наручилац ће писмено обавестити све понуђаче који су поднели понуде о датуму када ће се одржати извлачење путем жреба. Жребом ће бити обухваћене само оне понуде које имају једнаку најнижу понуђену цену исти гарантни рок и исти рок испоруке. Извлачење путем жреба наручилац ће извршити јавно, у присуству понуђача, и то тако што ће називе понуђача исписати на одвојеним папирима, који су исте величине и боје, те ће све те папире ставити у провидну кутију одакле ће извући само један папир. Понуђачу чији назив буде на извученом папиру ће бити додељен уговор. Понуђачима који не присуствују овом поступку, наручилац ће доставити записник извлачења путем жреба.



## ***VI ОБРАСЦИ КОЈИ ЧИНЕ САСТАВНИ ДЕО ПОНУДЕ***

Саставни део понуде чине следећи обрасци:

- 1) Образац понуде (Образац 1);
- 2) Образац структуре понуђене цене, са упутством како да се попуни (Образац 2);
- 3) Образац трошкова припреме понуде (Образац 3);
- 4) Образац изјаве о независној понуди (Образац 4);
- 5) Образац изјаве понуђача о испуњености услова за учешће у поступку јавне набавке - чл. 75. и 76. ЗЈН, наведених овом конкурсном документацијом, (Образац 5);
- 6) Образац изјаве подизвођача о испуњености услова за учешће у поступку јавне набавке - чл. 75. ЗЈН, наведених овом конкурсном документацијом (Образац 6).
- 7) Образац референци (листа) – (Образац 7)
- 8) Образац потврде референци – (Образац 8)



Градска општина  
КОСТОЛАЦ

Боже Димитријевића 13 • 12208 Костолац • Србија • Тел. 381 12 241 830 • Факс + 381 12 241 830

(ОБРАЗАЦ 1)

**ПОНУДА ЗА ЈАВНУ НАБАВКУ БР 34/20**

**НАБАВКА МОБИЛИЈАРА ЗА ДЕЧИЈЕ ИГРАЛИШТЕ СА МОНТАЖОМ**

Понуда бр \_\_\_\_\_ од \_\_\_\_\_ за јавну набавку бр.34/20 , набавка  
услуге :

Позиција	Ознака и назив услуге	Цена (без ПДВ)
1.	НАБАВКА МОБИЛИЈАРА ЗА ДЕЧИЈЕ ИГРАЛИШТЕ СА МОНТАЖОМ	
	<b>УКУПНА ЦЕНА БЕЗ ПДВ-А</b>	

Износ ПДВ-а : \_\_\_\_\_

Укупно (са ПДВ-ом): \_\_\_\_\_

**Начин и услови плаћања :** плаћање испоручених добара биће извршено након достављања исправног рачуна и фактуре регистроване у Централном регистру фактура у року од 30 дана

**Рок испоруке :** \_\_\_\_\_ од дана закључења уговора ( не дужи од 30 дана)

**Опција важења понуде :** 60 дана од дана отварања понуда.

**Лице за контакт по овој понуди је :** \_\_\_\_\_

**Телефон :** \_\_\_\_\_ **факс :** \_\_\_\_\_ **e-mail:** \_\_\_\_\_

М.П.

Потпис одговорног лица понуђача :



### 1) ОПШТИ ПОДАЦИ О ПОНУЂАЧУ

Назив понуђача:	
Адреса понуђача:	
Матични број понуђача:	
Порески идентификациони број понуђача (ПИБ):	
Име особе за контакт	
Електронска адреса понуђача (e-mail):	
Телефон:	
Телефакс:	
Број рачуна понуђача и назив банке:	
Лице овлашћено за потписивање уговора	

### 2) ПОНУДУ ПОДНОСИ:

<b>А) САМОСТАЛНО</b>
<b>Б) СА ПОДИЗВОЂАЧЕМ</b>
<b>В) КАО ЗАЈЕДНИЧКУ ПОНУДУ</b>

**Напомена:** заокружити начин подношења понуде и уписати податке о подизвођачу, уколико се понуда подноси са подизвођачем, односно податке о свим учесницима заједничке понуде, уколико понуду подноси група понуђача



### 3) ПОДАЦИ О ПОДИЗВОЂАЧУ

1)	Назив подизвођача:	
	Адреса:	
	Матични број:	
	Порески идентификациони број:	
	Име особе за контакт:	
	Процент укупне вредности набавке који ће извршити подизвођач:	
	Део предмета набавке који ће извршити подизвођач:	
2)	Назив подизвођача:	
	Адреса:	
	Матични број:	
	Порески идентификациони број:	
	Име особе за контакт:	
	Процент укупне вредности набавке који ће извршити подизвођач:	
	Део предмета набавке који ће извршити подизвођач:	

#### **Напомена:**

Табелу „Подаци о подизвођачу“ попуњавају само они понуђачи који подносе понуду са подизвођачем, а уколико има већи број подизвођача од места предвиђених у табели, потребно је да се наведени образац копира у довољном броју примерака, да се попуни и достави за сваког подизвођача.



#### **4) ПОДАЦИ О УЧЕСНИКУ У ЗАЈЕДНИЧКОЈ ПОНУДИ**

1)	<i>Назив учесника у заједничкој понуди:</i>	
	<i>Адреса:</i>	
	<i>Матични број:</i>	
	<i>Порески идентификациони број:</i>	
	<i>Име особе за контакт:</i>	
2)	<i>Назив учесника у заједничкој понуди:</i>	
	<i>Адреса:</i>	
	<i>Матични број:</i>	
	<i>Порески идентификациони број:</i>	
	<i>Име особе за контакт:</i>	
3)	<i>Назив учесника у заједничкој понуди:</i>	
	<i>Адреса:</i>	
	<i>Матични број:</i>	
	<i>Порески идентификациони број:</i>	
	<i>Име особе за контакт:</i>	

#### **Напомена:**

*Табелу „Подаци о учеснику у заједничкој понуди“ попуњавају само они понуђачи који подносе заједничку понуду, а уколико има већи број учесника у заједничкој понуди од места предвиђених у табели, потребно је да се наведени образац копира у довољном броју примерака, да се попуни и достави за сваког понуђача који је учесник у заједничкој понуди.*



Градска општина  
КОСТОЛАЦ

Боже Димитријевића 13 • 12208 Костолац • Србија • Тел. 381 12 241 830 • Факс + 381 12 241 830

---

**5) ОПИС ПРЕДМЕТА НАБАВКЕ :** Набавка мобилијара за дечије игралиште са монтажом,  
**ЈН бр.34/20**

Датум

Понуђач

М.П.

---

**Напомене:**

*Образац понуде понуђач мора да попуни, овери и потпише, чиме потврђује да су тачни подаци који су у обрасцу понуде наведени. Уколико понуђачи подносе заједничку понуду, група понуђача може да се определи да образац понуде потписују и печатом оверавају сви понуђачи из групе понуђача или група понуђача може да одреди једног понуђача из групе који ће попунити, потписати и печатом оверити образац понуде.*

*Уколико је предмет јавне набавке обликован у више партија, понуђачи ће попуњавати образац понуде за сваку партију посебно.*



(ОБРАЗАЦ 2)

**ОБРАЗАЦ СТРУКТУРЕ ЦЕНЕ СА УПУТСТВОМ КАКО ДА СЕ ПОПУНИ**

**ЈН 34/20 - Набавка мобилијара за дечије игралиште са монтажом**

Р. бр.	ОПИС	Количина	Јединична цена без ПДВ-а	Јединична цена са ПДВ-а	Укупна цена без ПДВ-а	Укупна цена са ПДВ-ом
	1	2	3	4	5	6
1	Вртешка 1	2				
2	Вртешка 2	1				
3	Љуљашка	3				
4	Клацкалица	3				
5.	Светлећа њихалица	1				
6.	Њихалица	2				
7.	Гумена животиња	3				
8.	Гумене плоче м2	250				
<b>УКУПНО</b>						

**Упутство за попуњавање обрасца структуре цене:**

Понуђач треба да попуни образац структуре цене на следећи начин:

- у колону 3. уписати колико износи јединична цена без ПДВ-а, за сваки тражени предмет јавне набавке;
- у колону 4. Уписати износ јединичне цена са ПДВ-ом, за сваки тражени предмет јавне набавке;
- у колону 4. уписати укупна цена без ПДВ-а за сваки тражени предмет јавне набавке и то тако што ће помножити јединичну цену без ПДВ-а (наведена у колони 3.) са траженим количинама (које су наведене у колони 2.); На крају уписати укупну цену предмета набавке без ПДВ-а.
- у колону 6. уписати колико износи укупна цена са ПДВ-ом за сваки тражени предмет јавне набавке. На крају уписати укупну цену предмета набавке са ПДВ-ом.

Датум:

М.П.

Потпис понуђача





(ОБРАЗАЦ 3)

**ОБРАЗАЦ ТРОШКОВА ПРИПРЕМЕ ПОНУДЕ**

У складу са чланом 88. став 1. ЗЈН, понуђач \_\_\_\_\_, доставља укупан износ и структуру трошкова припремања понуде, како следи у табели:

<i><b>ВРСТА ТРОШКА</b></i>	<i><b>ИЗНОС ТРОШКА У РСД</b></i>
<i><b>УКУПАН ИЗНОС ТРОШКОВА ПРИПРЕМАЊА ПОНУДЕ</b></i>	

Трошкове припреме и подношења понуде сноси искључиво понуђач и не може тражити од наручиоца накнаду трошкова.

Ако је поступак јавне набавке обустављен из разлога који су на страни наручиоца, наручилац је дужан да понуђачу надокнади трошкове израде узорка или модела, ако су израђени у складу са техничким спецификацијама наручиоца и трошкове прибављања средства обезбеђења, под условом да је понуђач тражио накнаду тих трошкова у својој понуди.

**Напомена: достављање овог обрасца није обавезно.**

Датум:

М.П.

Потпис понуђача



(ОБРАЗАЦ 4)

## ОБРАЗАЦ ИЗЈАВЕ О НЕЗАВИСНОЈ ПОНУДИ

У складу са чланом 26. ЗЈН, \_\_\_\_\_,  
(Назив понуђача)

даје:

### ИЗЈАВУ

### О НЕЗАВИСНОЈ ПОНУДИ

Под пуном материјалном и кривичном одговорношћу потврђујем да сам понуду у поступку јавне набавке: Набавка мобилијара за дечије игралиште са монтажом, ЈН бр. 34/20, поднео независно, без договора са другим понуђачима или заинтересованим лицима.

Датум:

М.П.

Потпис понуђача

**Напомена:** у случају постојања основане сумње у истинитост изјаве о независној понуди, наручулац ће одмах обавестити организацију надлежну за заштиту конкуренције. Организација надлежна за заштиту конкуренције, може понуђачу, односно заинтересованом лицу изрећи меру забране учешћа у поступку јавне набавке ако утврди да је понуђач, односно заинтересовано лице повредило конкуренцију у поступку јавне набавке у смислу ЗЈН којим се уређује заштита конкуренције. Мера забране учешћа у поступку јавне набавке може трајати до две године. Повреда конкуренције представља негативну референцу, у смислу члана 82. став 1. тачка 2) ЗЈН.

**Уколико понуду подноси група понуђача,** Изјава мора бити потписана од стране овлашћеног лица сваког понуђача из групе понуђача и оверена.



(ОБРАЗАЦ 5)

**ОБРАЗАЦ ИЗЈАВЕ ПОНУЂАЧА О ИСПУЊЕНОСТИ ОБАВЕЗНИХ И ДОДАТНИХ  
УСЛОВА ЗА УЧЕШЋЕ У ПОСТУПКУ ЈАВНЕ НАБАВКЕ - ЧЛ. 75. И 76. ЗЈН**

Под пуном материјалном и кривичном одговорношћу, као заступник понуђача, дајем следећу

**ИЗЈАВУ**

Понуђач \_\_\_\_\_ у поступку јавне набавке :  
Набавка мобилијара за дечије игралиште са монтажом, ЈН број 34/20, испуњава све услове из чл. 75. и 76. ЗЈН, односно услове дефинисане конкурсном документацијом за предметну јавну набавку, и то:

- 1) Понуђач је регистрован код надлежног органа, односно уписан у одговарајући регистар (чл. 75. ст. 1. тач. 1) ЗЈН);
- 2) Понуђач и његов законски заступник нису осуђивани за неко од кривичних дела као члан организоване криминалне групе, да нису осуђивани за кривична дела против привреде, кривична дела против животне средине, кривично дело примања или давања мита, кривично дело преваре (чл. 75. ст. 1. тач. 2) ЗЈН);
- 3) Понуђач је измирио доспеле порезе, доприносе и друге јавне дажбине у складу са прописима Републике Србије (*или стране државе када има седиште на њеној територији*) (чл. 75. ст. 1. тач. 4) ЗЈН);
- 4) Понуђач је поштовао обавезе које произлазе из важећих прописа о заштити на раду, запошљавању и условима рада, заштити животне средине и нема забрану обављања делатности која је на снази у време подношења понуде за предметну јавну набавку (чл. 75. ст. 2. ЗЈН);
- 5) Понуђач испуњава додатне услове:
  - Понуђач испуњава услов да у периоду од шест месеци пре објављивања позива за подношење понуда на Порталу јавних набавки није био неликвидан
  - Понуђач испуњава услов да је у протекле две године од дана објављивања позива извршио набавку и монтажу дечијег мобилијара у вредности од 5.000.000,00 динара без ПДВ-а.
  - Понуђач испуњава технички капацитет у складу са конкурсном документацијом.

Место: \_\_\_\_\_

Понуђач: \_\_\_\_\_

Датум: \_\_\_\_\_

М.П. \_\_\_\_\_

**Напомена:** Уколико понуду подноси група понуђача, Изјава мора бити потписана од стране овлашћеног лица сваког понуђача из групе понуђача и оверена, на који начин сваки понуђач из групе понуђача изјављује да испуњава обавезне услове из члана 75. став 1. тач. 1) до 4) ЗЈН, а да додатне услове испуњавају заједно.



(ОБРАЗАЦ 6)

**ОБРАЗАЦ ИЗЈАВЕ ПОДИЗВОЂАЧА О ИСПУЊЕНОСТИ ОБАВЕЗНИХ УСЛОВА ЗА  
УЧЕШЋЕ У ПОСТУПКУ ЈАВНЕ НАБАВКЕ - ЧЛ. 75. ЗЈН**

Под пуном материјалном и кривичном одговорношћу, као заступник подизвођача, дајем следећу

**ИЗЈАВУ**

Подизвођач \_\_\_\_\_ у поступку јавне набавке број 34/20 -  
Набавка мобилијара за дечије игралиште са монтажом, испуњава све услове из чл. 75. ЗЈН,  
односно услове дефинисане конкурсном документацијом за предметну јавну набавку, и то:

- 1) Подизвођач је регистрован код надлежног органа, односно уписан у одговарајући регистар (чл. 75. ст. 1. тач. 1) ЗЈН);
- 2) Подизвођач и његов законски заступник нису осуђивани за неко од кривичних дела као члан организоване криминалне групе, да нису осуђивани за кривична дела против привреде, кривична дела против животне средине, кривично дело примања или давања мита, кривично дело преваре (чл. 75. ст. 1. тач. 2) ЗЈН);
- 3) Подизвођач је измирио доспеле порезе, доприносе и друге јавне дажбине у складу са прописима Републике Србије (или стране државе када има седиште на њеној територији) (чл. 75. ст. 1. тач. 4) ЗЈН);
- 4) Подизвођач је поштовао обавезе које произлазе из важећих прописа о заштити на раду, запошљавању и условима рада, заштити животне средине и нема забрану обављања делатности која је на снази у време подношења понуде за предметну јавну набавку (чл. 75. ст. 2. ЗЈН).

Место: \_\_\_\_\_

Подизвођач: \_\_\_\_\_

Датум: \_\_\_\_\_

М.П.

\_\_\_\_\_

***Напомена: Уколико понуђач подноси понуду са подизвођачем, Изјава мора бити потписана од стране овлашћеног лица подизвођача и оверена печатом.***



Градска општина  
КОСТОЛАЦ

Боже Димитријевића 13 • 12208 Костолац • Србија • Тел. 381 12 241 830 • Факс + 381 12 241 830

(ОБРАЗАЦ 7)

## ОБРАЗАЦ ПОНУЂАЧА О СТРУЧНИМ РЕФЕРЕНЦАМА

Понуђач : \_\_\_\_\_

\_\_\_\_\_

(навести назив и адресу понуђача)

### СТРУЧНЕ РЕФЕРЕНЦЕ

РЕФЕРЕНТНИ НАРУЧИЛАЦ	ЛИЦЕ ЗА КОНТАКТ И БРОЈ ТЕЛЕФОНА	БРОЈ И ДАТУМ ИЗДАВАЊА ПОТВРДЕ РЕФЕРЕНТНОГ НАРУЧИОЦА

Укупна вредност референтних набавки износи \_\_\_\_\_ динара.

Уз овај образац потребно је приложити потврде наведених референтних наручилаца.

М.П. Овлашћено лице понуђача



(ОБРАЗАЦ 8)

Назив наручиоца		
Адреса наручиоца		
Особа за контакт		
Телефон и е-mail адреса		
Датум и место издавања потврде		

На основу члана 77. став 2. тачка 2) Закона о јавним набавкама, наручилац/купац издаје  
ПОТВРДУ

Потврђује се да је :

--

(уписати назив и адресу понуђача)

успешно реализовао уговор чији је предмет \_\_\_\_\_

\_\_\_\_\_

и да је све обавезе преузете по основу овог уговора извршио у потпуности, сагласно уговореном квалитету и у уговореном року.

Број и датум закључења уговора	Вредност предмета уговора

Потврда се издаје ради учешћа у поступку јавне набавке бр. 34/20 наручиоца Градске општине Костолац и у друге сврхе се не може користити. Да су подаци тачни, својим потписом потврђује:

М.П.

Овлашћено лице наручица:



## VII МОДЕЛ УГОВОРА

### УГОВОР О НАБАВЦИ МОБИЛИЈАРА ЗА ДЕЧИЈЕ ИГРАЛИШТЕ СА МОНТАЖОМ – ЈАВНА НАБАВКА 34/20

Закључен између уговорних страна :

1. **ГРАДСКА ОПШТИНА КОСТОЛАЦ**, ул. Боже Димитријевића 13, Костолац, матични број 17783645, ПИБ 106522087, коју заступа Начелник управе Градске општине Костолац, Анђелија Миливојевић, дипл.правник (у даљем тексту : **Наручилац**), бр.рачуна 840-227640-88, Управа за трезор и

2. \_\_\_\_\_, ул. \_\_\_\_\_, матични број \_\_\_\_\_, ПИБ \_\_\_\_\_, коју заступа власник – директор \_\_\_\_\_ из \_\_\_\_\_, (у даљем тексту : **Понуђач**)

Основ уговора:

ЈН Број:34/20

Број и датум одлуке о додели уговора: \_\_\_\_\_

Понуда изабраног понуђача бр. \_\_\_\_\_ од \_\_\_\_\_

### ПРЕДМЕТ УГОВОРА

#### Члан 1.

Предмет овог уговора је набавка мобилијара за дечије игралиште са монтажом, а у свему у складу са понудом Понуђача бр. \_\_\_\_\_ од \_\_\_\_\_ године.

Понуђач се обавезује да Наручиоцу испоручи добро одговарајућег квалитета у складу са спецификацијом, а у свему према опису усвојене понуде бр. \_\_\_\_\_ од \_\_\_\_\_ године.

### ЦЕНА

#### Члан 2.

Уговорне стране прихватају цену из понуде Понуђача бр. \_\_\_\_\_ од \_\_\_\_\_ године, \_\_\_\_\_ динара (и словима \_\_\_\_\_) без



пореза на додату вредност, односно \_\_\_\_\_ динара (и словима: \_\_\_\_\_) са порезом на додату вредност.

Уговорне стране су сагласне да ће цена из прихваћене понуде бити фиксна.

## НАЧИН ПЛАЋАЊА

### Члан 3.

Понуђач се обавезује да ће након испоруке и монтаже добара (у свему као из понуде бр. \_\_\_\_\_ од дана \_\_\_\_\_) сачинити фактуру у року од 7 дана и доставити је Наручиоцу, који се обавезује да ће исплатити накнаду за испоручена добро у року од 30 дана од дана пријема фактуре.

Уговорне стране су сагласне да се уговорена цена из прихваћене понуде из члана 2. овог уговора неће мењати до истека рока на који је Уговор закључен, односно до испоруке добра и квалитативног и квантитативног пријема од стране Наручиоца.

Средства за реализацију овог Уговора обезбеђена су Одлуком о буџету Градске општине Костолац за 2020. годину – („Службени гласник града Пожаревца, бр.20/2019 ).

Фактура пре достављања на плаћање мора бити претходно регистрована у Централном регистру фактура и у року од пет дана достављена наручиоцу са инструкцијом за плаћање (ЈБ КЈС 80813).

Авансно плаћање није предвиђено овим уговором.

## РОКОВИ

### Члан 4.

Понуђач се обавезује да добро из члана 1. овог Уговора испоручи и монтира како је уговорено и према правилима посла, а у року и на начин који је дефинисан позивом за давање понуде.

## ОБАВЕЗЕ ПОНУЂАЧА

### Члан 5.

Понуђач се обавезује да Наручиоцу испоручи добро у свему према условима из конкурсне документације и прихваћене понуде број \_\_\_\_\_ од \_\_\_\_\_ године.

Ако добро која је Понуђач испоручио Наручиоцу није адекватно односно не одговара неком од елемената садржаном у конкурсној документацији и прихваћеној понуди бр. \_\_\_\_\_ од \_\_\_\_\_ или није монтиран на адекватан начин, Понуђач одговара по свим законским одредбама о одговорности за неиспуњење уговорне обавезе.

Понуђач се обавезује да Наручиоцу достави гаранцију на предметна добра на рок и под условима из конкурсне документације за ову јавну набавку.

## КВАЛИТЕТ ИСПОРУЧЕНИХ ДОБАРА

### Члан 6.





Понуђач гарантује за квалитет испоручених добара.  
За све скривене мане испоручених добара одговоран је Понуђач.

У случају да Наручилац утврди да постоје недостаци у квалитету испоручених добара или у монтажи, Понуђач је дужан да исте отклони одмах.

Понуђач се обавезује да Наручиоцу надокнади сву насталу штету услед неквалитетног и неадекватног квалитета добара, у случају необезбеђивања сервиса и резервних делова у гарантном року, а све у складу са спецификацијом из конкурсне документације и из понуде понуђача.

## **ОБАВЕЗЕ НАРУЧИОЦА**

### **Члан 7.**

Наручилац се обавезује да пружи сваку помоћ Понуђачу уколико буде потребна за потпуно и квалитатно обављање његових дужности по овом уговору.

Наручилац се обавезује да Понуђачу плати накнаду за испоручена добра на начин и у роковима дефинисаним чланом 2,3 и 4. Уговора.

## **Права Наручиоца у случају приговора**

### **Члан 8.**

Наручилац, у случају благовременог стављања приговора Понуђачу због утврђених недостатака у квалитету испоручене робе, има право да:

- У року од три дана тражи од Понуђача да отклони недостатке, уколико се исти могу отклонити;
- Изјави да раскида уговор, уз активирање средстава финансијског обезбеђења из чл. 10. и чл.11 овог уговора, уколико Понуђач у остављеном року не предузме мере за уредно и благовремено извршење уговора.

У сваком од ових случајева Наручилац има право и на потпуну накнаду штете. Поред наведеног Понуђач је дужан Наручиоцу да надокнади и евентуалну штету коју је Наручилац, због недостатака током извршења Уговора односно неадекватног квалитета добара, претрпео на другим својим добрима, према општим правилима о одговорности за штету.

## **ИЗМЕНЕ ТОКОМ ТРАЈАЊА УГОВОРА**

### **Члан 9.**

Наручилац може након закључења Уговора о јавној набавци мале вредности из члана 39.став 2. , повећати обим предмета набавке, с тим да се вредност Уговора може повећати максимално до 5% од укупне вредности првобитно закљученог Уговора, при чему укупна вредност повећања Уговора не може да буде већа од вредности из члана 39.став.1. Закона о јавним набавкама („Сл. гласник РС“, бр. 124/12,14/15 и 68/15).



## СРЕДСТВА ФИНАНСИЈСКОГ ОБЕЗБЕЂЕЊА

### Члан 10.

Понуђач се обавезује да у тренутку закључења Уговора Наручиоцу преда једну бланко соло меницу, потписану и печатом оверену од стране овлашћеног лица са попуњеним, потписаним од стране овлашћеног лица и печатом овереним обрасцем меничног писма – овлашћења за корисника бланко соло менице, овереном фотокопијом картона депонованих потписа и копијом захтева за регистрацију меница, овереном од пословне банке регистрованој у регистру меница Народне банке Србије, **као средство финансијског обезбеђења за добро, квалитетно и у року извршења посла**, у висини од 10 % од вредности уговора што износи \_\_\_\_\_ динара без ПДВ-а.

Рок важења меничног овлашћења је пет дана дужи од истека рока за коначно извршење посла, с тим да евентуални продужетак рока за извршење посла који је предмет јавне набавке има за последицу и продужење рока важења менице и меничног овлашћења, за исти број дана за који ће бити продужен рок за извршење посла.

Наручилац ће активирати меницу за добро извршење посла у случају да Понуђач не изврши испоруку добара у свему према понуди односно ако не изврши уговорне обавезе у роковима и на начин предвиђен Уговором.

### Члан 11.

Понуђач којем буде додељен уговор, дужан је да приликом закључења уговора на име средства финансијског обезбеђења уговора, достави уредно потписану и регистровану сопствену бланко меницу, без жираната у корист наручиоца, са меничним овлашћењем у висини од 10 % од вредности уговора, са ПДВ-ом, са клаузулом „без протеста“ и „по виђењу“ **на име отклањања грешака у гарантном року**, као и картон депонованих потписа.

Меница мора бити евидентирана у Регистру меница и овлашћења Народне банке Србије. Меница мора бити оверена печатом и потписана од стране лица овлашћеног за заступање, а уз исту мора бити достављено попуњено и оверено менично овлашћење-писмо, са назначеним износом од 10% од укупне вредности уговора, са ПДВ-а. Уз меницу мора бити достављена копија картона депонованих потписа који је издат од стране пословне банке коју понуђач наводи у меничном овлашћењу-писму. Копија картона депонованих потписа мора бити оверена од стране пословне банке са датумом не старијим од 6 месеци који претходе дану потписивања уговора.

Меница за отклањање грешака у гарантном року мора да важи још 10 (десет) дана од дана истека гарантног рока.

Овлашћење за попуњавање менице мора бити потписано и оверено, сагласно Закону о платним услугама „Сл. Гласник РС“ 139/2014 и Одлуком НБС о ближим условима, садржини и начину вођења Регистра меница и овлашћења ("Сл. гласник РС", бр. 56/2011, 80/2015 и 76/2016).

## РАСКИД УГОВОРА

### Раскид уговора и правне последице



#### **Члан 12.**

Уговорна страна која због непоштовања уговорних обавеза друге уговорне стране трпи околности које отежавају или онемогућавају извршење уговора, дужна је другој уговорној страни да пошаље писано обавештење у коме ће констатовати сметње за извршење уговора или да наведе разлоге који упућују на раскид уговора.

Уговорна страна која је примила обавештење из претходног става овог члана, дужна је да у наредном року од 5 (пет) дана предузме мере за извршење уговора или у истом року писаним путем обавести другу уговорну страну да прихвата раскид уговора.

У случају да се друга уговорна страна не огласи поводом примљеног обавештења, нити своју обавезу испуни у року из претходног става овог члана, уговорна страна која је погођена непоштовањем њених уговорних обавеза, у наредном року од 5 (пет) дана може да раскине уговор, по правилима о раскиду уговора због неиспуњења.

У случају раскида уговора, у смислу овог члана, уговорне стране ће измирити своје обавезе настале до дана раскида, а сагласно одредбама овог уговора.

Уколико је до раскида уговора дошло искључиво кривицом једне уговорне стране, друга страна има право на накнаду штете и измакле добити у складу са позитивним прописима.

#### **Члан 13.**

Уговорне стране су сагласне да до раскида овог уговора може доћи ако било која од њих не буде извршавала своје обавезе у роковима и на начин предвиђен уговором.

За случај да Понуђач не испуни своје обавезе и не приступи извршењу уговора ни у накнадно одређеном року од стране Наручиоца, Наручилац може да:

- а) раскине уговор и захтева враћање уплаћених новчаних средстава.
- б) ангажује треће лице као извршиоца које ће извршити услугу у уговореним оквирима, с тим што је Понуђач дужан да сноси све трошкове који из тога проистекну.

Независно од тога за коју ће се опцију из става 2. овог члана Наручилац одредити, Понуђач је дужан да Наручиоцу у сваком случају накнади и штету која је настала услед доцње Понуђача.

#### **Члан 14.**

Уговор се може раскинути и у случају више силе и наступања непредвиђених околности које онемогућавају извршење услуга, уз сагласност обе уговорне стране и без обавезе плаћања уговорне казне.

### **ВИША СИЛА**

#### **Члан 15.**

Понуђач има право на продужење уговореног рока за онолико времена колико је трајао случај више силе.

Као случај више силе сматрају се догађаји који су се јавили после закључења уговора и који неизоставно испуњавају два услова:

- а) да спречавају извршење уговора;



б) да спречена страна није могла да својом вољом утиче на тај догађај, односно да појаву овог догађаја није изазвала нити га је могла разумно предвидети.

## ОСТАЛЕ ОДРЕДБЕ

### Члан 16.

Уговорна страна која не поштује одредбе овог Уговора одговара за штету причињену другој уговорној страни у складу са одредбама Закона о облигационим односима.

### Члан 17.

У случају спора који може настати у реализацији овог Уговора, уговорне стране су сагласне да настали спор реше споразумом.

Уколико се спор не може решити споразумом, уговара се надлежност Привредног суда у Пожаревцу.

### Члан 18.

На све што није регулисано овим уговором примениће се одредбе позитивних прописа.

### Члан 19.

Уговор је сачињен у 6 (шест) истоветних примерака, од којих 4 (четири) за Наручиоца и 2 (два) за Понуђача.

Овај уговор се сматра закљученим даном потписивања од стране законских заступника обе уговорне стране или од њих овлашћених лица.

Уговорне стране сагласно изјављују да су уговор прочитале, разумеле и да уговорне одредбе у свему представљају израз њихове стварне воље.

\_\_\_\_\_  
(назив правног лица, седиште )

\_\_\_\_\_  
Име и презиме правног заступника

НАЧЕЛНИК УПРАВЕ

ГРАДСКЕ ОПШТИНЕ КОСТОЛАЦ

Анђелија Миливојевић, дипл.правник

\_\_\_\_\_



## VIII УПУТСТВО ПОНУЂАЧИМА КАКО ДА САЧИНЕ ПОНУДУ

### 1. ПОДАЦИ О ЈЕЗИКУ НА КОЈЕМ ПОНУДА МОРА ДА БУДЕ САСТАВЉЕНА

Понуђач подноси понуду на српском језику.

### 2. НАЧИН ПОДНОШЕЊА ПОНУДА

Понуђач понуду подноси непосредно или путем поште у затвореној коверти или кутији, затворену на начин да се приликом отварања понуда може са сигурношћу утврдити да се први пут отвара.

На полеђини коверте или на кутији навести назив и адресу понуђача.

У случају да понуду подноси група понуђача, на коверти је потребно назначити да се ради о групи понуђача и навести називе и адресу свих учесника у заједничкој понуди.

Понуду доставити на адресу: Управа Градске општине Костолац, Боже Димитријевића 13, Костолац, са знаком: „Понуда за јавну набавку добара – Набавка мобилијара за дечије игралиште са монтажом, **ЈН бр 34/20 - НЕ ОТВАРАТИ**”. Понуда се сматра благовременом уколико је примљена од стране наручиоца **до 15.07.2020. године до 13.00 часова**.

Наручилац ће, по пријему одређене понуде, на коверти, односно кутији у којој се понуда налази, обележити време пријема и евидентирати број и датум понуде према редоследу приспећа. Уколико је понуда достављена непосредно наручилац ће понуђачу предати потврду пријема понуде. У потврди о пријему наручилац ће навести датум и сат пријема понуде.

Понуда коју наручилац није примио у року одређеном за подношење понуда, односно која је примљена по истеку дана и сата до којег се могу понуде подносити, сматраће се неблагоприятном. Неблаговремену понуду наручилац ће по окончању поступка отварања вратити неотворену понуђачу, са знаком да је поднета неблагоприятно.

### **ПОНУДА МОРА ДА САДРЖИ ОВЕРЕН И ПОТПИСАН:**

- Образац понуде (Образац 1);
- Образац структуре понуђене цене (Образац 2);
- Образац изјаве о независној понуди (Образац 4);
- Образац изјаве понуђача о испуњености услова за учешће у поступку јавне набавке - чл. 75. и 76. ЗЈН (Образац 5);
- Образац изјаве подизвођача о испуњености услова за учешће у поступку јавне набавке - чл. 75. (Образац 6), уколико понуђач подноси понуду са подизвођачем;
- Образац референци (листа) – (Образац 7)
- Образац потврде референци – (Образац 8)
- Модел уговора;



- Потврда о броју дана неликвидности коју издаје Народна банка Србије – Принудна наплата, која се односи на период од шест месеци који претходе дану објављивања јавног позива (за понуђаче, подизвођаче и учеснике у заједничкој понуди).
- Докази за додатне услове (технички, пословни и финансјски капацитет)

### **3. ПАРТИЈЕ**

Јавна набавка није подељена по партијама.

### **4. ПОНУДА СА ВАРИЈАНТАМА**

Подношење понуде са варијантама није дозвољено.

### **5. НАЧИН ИЗМЕНЕ, ДОПУНЕ И ОПОЗИВА ПОНУДЕ**

У року за подношење понуде понуђач може да измени, допуни или опозове своју понуду на начин који је одређен за подношење понуде.

Понуђач је дужан да јасно назначи који део понуде мења односно која документа накнадно доставља.

Измену, допуну или опозив понуде треба доставити на адресу: Управа Градске општине Костолац, Боже Димитријевића 13, Костолац, са назнаком:

„**Измена понуде за јавну набавку** – „ Набавка мобилијара за дечије игралиште са монтажом, **ЈН бр 34/20 - НЕ ОТВАРАТИ**” или

„**Допуна понуде за јавну набавку** - „ Набавка мобилијара за дечије игралиште са монтажом, **ЈН бр 34/20 - НЕ ОТВАРАТИ**” или

„**Опозив понуде за јавну набавку** - „ Набавка мобилијара за дечије игралиште са монтажом, **ЈН бр 34/20 - НЕ ОТВАРАТИ**” или

„**Измена и допуна понуде за јавну набавку** - Набавка мобилијара за дечије игралиште са монтажом, **ЈН бр 34/20 - НЕ ОТВАРАТИ**”.

На полеђини коверте или на кутији навести назив и адресу понуђача. У случају да понуду подноси група понуђача, на коверти је потребно назначити да се ради о групи понуђача и навести називе и адресу свих учесника у заједничкој понуди.

По истеку рока за подношење понуда понуђач не може да повуче нити да мења своју понуду.

### **6. УЧЕСТВОВАЊЕ У ЗАЈЕДНИЧКОЈ ПОНУДИ ИЛИ КАО ПОДИЗВОЂАЧ**

Понуђач може да поднесе само једну понуду.



Понуђач који је самостално поднео понуду не може истовремено да учествује у заједничкој понуди или као подизвођач, нити исто лице може учествовати у више заједничких понуда.

У Обрасцу понуде (Образац 1. у поглављу VI ове конкурсне документације), понуђач наводи на који начин подноси понуду, односно да ли подноси понуду самостално, или као заједничку понуду, или подноси понуду са подизвођачем.

### **7. ПОНУДА СА ПОДИЗВОЂАЧЕМ**

Уколико понуђач подноси понуду са подизвођачем дужан је да у Обрасцу понуде (Образац 1. у поглављу VI ове конкурсне документације) наведе да понуду подноси са подизвођачем, проценат укупне вредности набавке који ће поверити подизвођачу, а који не може бити већи од 50%, као и део предмета набавке који ће извршити преко подизвођача.

Понуђач у Обрасцу понуде наводи назив и седиште подизвођача, уколико ће делимично извршење набавке поверити подизвођачу.

Уколико уговор о јавној набавци буде закључен између наручиоца и понуђача који подноси понуду са подизвођачем, тај подизвођач ће бити наведен и у уговору о јавној набавци.

Понуђач је дужан да за подизвођаче достави доказе о испуњености услова који су наведени у поглављу IV конкурсне документације, у складу са Упутством како се доказује испуњеност услова (Образац 6. у поглављу VI ове конкурсне документације).

Понуђач у потпуности одговара наручиоцу за извршење обавеза из поступка јавне набавке, односно извршење уговорних обавеза, без обзира на број подизвођача.

Понуђач је дужан да наручиоцу, на његов захтев, омогући приступ код подизвођача, ради утврђивања испуњености тражених услова.

### **8. ЗАЈЕДНИЧКА ПОНУДА**

Понуду може поднети група понуђача.

Уколико понуду подноси група понуђача, саставни део заједничке понуде мора бити споразум којим се понуђачи из групе међусобно и према наручиоцу обавезују на извршење јавне набавке, а који обавезно садржи податке из члана 81. ст. 4. тач. 1) и 2) ЗЈН и то податке о:

- члану групе који ће бити носилац посла, односно који ће поднети понуду и који ће заступати групу понуђача пред наручиоцем,
- опису послова сваког од понуђача из групе понуђача у извршењу уговора

Група понуђача је дужна да достави све доказе о испуњености услова који су наведени у поглављу IV ове конкурсне документације, у складу са Упутством како се доказује испуњеност услова (Образац 5. у поглављу VI ове конкурсне документације).



Понуђачи из групе понуђача одговарају неограничено солидарно према наручиоцу. Задруга може поднети понуду самостално, у своје име, а за рачун задругара или заједничку понуду у име задругара.

Ако задруга подноси понуду у своје име за обавезе из поступка јавне набавке и уговора о јавној набавци одговара задруга и задругари у складу са ЗЈНом.

Ако задруга подноси заједничку понуду у име задругара за обавезе из поступка јавне набавке и уговора о јавној набавци неограничено солидарно одговарају задругари.

## ***9. НАЧИН И УСЛОВИ ПЛАЋАЊА, ГАРАНТНИ РОК, КАО И ДРУГЕ ОКОЛНОСТИ ОД КОЈИХ ЗАВИСИ ПРИХВАТЉИВОСТ ПОНУДЕ***

### ***9.1. Захтеви у погледу начина, рока и услова плаћања.***

Рок плаћања је 30 дана од дана доставе сачињеног рачуна - фактуре регистроване у Централном регистру фактура.

Плаћање се врши уплатом на рачун понуђача.

Понуђачу није дозвољено да захтева аванс.

### ***9.2. Захтев у погледу рока извршења***

Рок испоруке добара је највише 30 дана од дана закључења уговора.

### ***9.3. Захтев у погледу рока важења понуде***

Рок важења понуде не може бити краћи од 60 дана од дана отварања понуда.

У случају истека рока важења понуде, наручилац је дужан да у писаном облику затражи од понуђача продужење рока важења понуде.

Понуђач који прихвати захтев за продужење рока важења понуде на може мењати понуду.

### ***9.4. Захтев у погледу гарантног рока***

Гарантни рок на уграђена добра мора да буде у складу са произвођачком спецификацијом.

## ***10. ВАЛУТА И НАЧИН НА КОЈИ МОРА ДА БУДЕ НАВЕДЕНА И ИЗРАЖЕНА ЦЕНА У ПОНУДИ***

Цена мора бити исказана у динарима, са и без пореза на додату вредност, са урачунатим свим трошковима које понуђач има у реализацији предметне јавне набавке, с тим да ће се за оцену понуде узимати у обзир цена без пореза на додату вредност.

У цену су урачунати сви трошкови извођача који се односе на извршење предметне услуге описане у конкурсној документацији.

Цена је фиксна и не може се мењати.

Ако је у понуди исказана неуобичајено ниска цена, наручилац ће поступити у складу са чланом 92. ЗЈН.

Ако понуђена цена укључује увозну царину и друге дажбине, понуђач је дужан да тај део одвојено исказе у динарима.





## **11. ПОДАЦИ О ВРСТИ, САДРЖИНИ, НАЧИНУ ПОДНОШЕЊА, ВИСИНИ И РОКОВИМА ФИНАНСИЈСКОГ ОБЕЗБЕЂЕЊА ИСПУЊЕЊА ОБАВЕЗА ПОНУЂАЧА**

### **I Средство финансијског обезбеђења након доношења Одлуке о додели уговора**

1. Понуђач се обавезује да у тренутку закључења Уговора Наручиоцу преда једну бланко соло меницу, потписану и печатом оверену од стране овлашћеног лица са попуњеним, потписаним од стране овлашћеног лица и печатом овереним обрасцем меничног писма – овлашћења за корисника бланко соло менице, овереном фотокопијом картона депонованих потписа и копијом захтева за регистрацију меница, овереном од пословне банке регистрованој у регистру меница Народне банке Србије, **као средство финансијског обезбеђења за добро, квалитетно и у року извршења посла**, у висини од 10 % од вредности уговора што износи \_\_\_\_\_ динара без ПДВ-а.

Рок важења меничног овлашћења је пет дана дужи од истека рока за коначно извршење посла, с тим да евентуални продужетак рока за извршење посла који је предмет јавне набавке има за последицу и продужење рока важења менице и меничног овлашћења, за исти број дана за који ће бити продужен рок за извршење посла.

Наручилац ће активирати меницу за добро извршење посла у случају да Понуђач не изврши испоруку добара у свему према понуди односно ако не изврши уговорне обавезе у роковима и на начин предвиђен Уговором.

2. Понуђач којем буде додељен уговор, дужан је да приликом закључења уговора на име средства финансијског обезбеђења уговора, достави уредно потписану и регистровану сопствену бланко меницу, без жираната у корист наручиоца, са меничним овлашћењем у висини од 10 % од вредности уговора, са ПДВ-ом, са клаузулом „без протеста“ и „по виђењу“ **на име отклањања грешака у гарантном року**, као и картон депонованих потписа.

Меница мора бити евидентирана у Регистру меница и овлашћења Народне банке Србије. Меница мора бити оверена печатом и потписана од стране лица овлашћеног за заступање, а уз исту мора бити достављено попуњено и оверено менично овлашћење-писмо, са назначеним износом од 10% од укупне вредности уговора, са ПДВ-а. Уз меницу мора бити достављена копија картона депонованих потписа који је издат од стране пословне банке коју понуђач наводи у меничном овлашћењу-писму. Копија картона депонованих потписа мора бити оверена од стране пословне банке са датумом не старијим од 6 месеци који претходе дану потписивања уговора.

Меница за отклањање грешака у гарантном року мора да важи још 10 (десет) дана од дана истека гарантног рока.

Овлашћење за попуњавање менице мора бити потписано и оверено, сагласно Закону о платним услугама „Сл. Гласник РС“ 139/2014 и Одлуком НБС о ближим условима, садржини и начину вођења Регистра меница и овлашћења ("Сл. гласник РС", бр. 56/2011, 80/2015 и 76/2016).



## **12. ЗАШТИТА ПОВЕРЉИВОСТИ ПОДАТАКА КОЈЕ НАРУЧИЛАЦ СТАВЉА ПОНУЂАЧИМА НА РАСПОЛАГАЊЕ, УКЉУЧУЈУЋИ И ЊИХОВЕ ПОДИЗВОЂАЧЕ**

Предметна набавка не садржи поверљиве информације које наручилац ставља на располагање.

## **13. НАЧИН ПРЕУЗИМАЊА ТЕХНИЧКЕ ДОКУМЕНТАЦИЈЕ И ПЛАНОВА, ОДНОСНО ПОЈЕДИНИХ ЊЕНИХ ДЕЛОВА**

За ову набавку не постоји посебна техничка документација а за сва додатна питања понуђачи се могу обратити писаним путем Наручиоцу најкасније пет дана пре рока за пријем понуда.

## **14. ДОДАТНЕ ИНФОРМАЦИЈЕ ИЛИ ПОЈАШЊЕЊА У ВЕЗИ СА ПРИПРЕМАЊЕМ ПОНУДЕ**

Заинтересовано лице може, у писаном облику (путем поште на адресу наручиоца - Градска општине Костолац, Боже Димитријевића 13 Костолац, [nabavke@kostolac.rs](mailto:nabavke@kostolac.rs) или факсом на број 012/241-830) тражити од наручиоца додатне информације или појашњења у вези са припремањем понуде, при чему може да укаже наручиоцу и на евентуално уочене недостатке и неправилности у конкурсној документацији, најкасније 5 дана пре истека рока за подношење понуде.

Наручилац ће у року од 3 (три) дана од дана пријема захтева за додатним информацијама или појашњењима конкурсне документације, одговор објавити на Порталу јавних набавки и на својој интернет страници.

Додатне информације или појашњења упућују се са напоменом „Захтев за додатним информацијама или појашњењима конкурсне документације, **ЈН бр. 34/20** - „ Набавка мобилијара за дечије игралиште са монтажом ”.

Ако наручилац измени или допуни конкурсну документацију 8 или мање дана пре истека рока за подношење понуда, дужан је да продужи рок за подношење понуда и објави обавештење о продужењу рока за подношење понуда.

По истеку рока предвиђеног за подношење понуда наручилац не може да мења нити да допуњује конкурсну документацију.

Тражење додатних информација или појашњења у вези са припремањем понуде телефоном није дозвољено.

Комуникација у поступку јавне набавке врши се искључиво на начин одређен чланом 20. ЗЈН, и то:

- путем електронске поште или поште, као и објављивањем од стране наручиоца на Порталу јавних набавки и на својој интернет страници;



- ако је документ из поступка јавне набавке достављен од стране наручиоца или понуђача путем електронске поште, страна која је извршила достављање дужна је да од друге стране захтева да на исти начин потврди пријем тог документа, што је друга страна дужна да то и учини када је то неопходно као доказ да је извршено достављање.

## **15. ДОДАТНА ОБЈАШЊЕЊА ОД ПОНУЂАЧА ПОСЛЕ ОТВАРАЊА ПОНУДА И КОНТРОЛА КОД ПОНУЂАЧА ОДНОСНО ЊЕГОВОГ ПОДИЗВОЂАЧА**

После отварања понуда наручилац може приликом стручне оцене понуда да у писаном облику захтева од понуђача додатна објашњења која ће му помоћи при прегледу, вредновању и упоређивању понуда, а може да врши контролу (увид) код понуђача, односно његовог подизвођача (члан 93. ЗЈН).

Уколико наручилац оцени да су потребна додатна објашњења или је потребно извршити контролу (увид) код понуђача, односно његовог подизвођача, наручилац ће понуђачу оставити примерени рок да поступи по позиву наручиоца, односно да омогући наручиоцу контролу (увид) код понуђача, као и код његовог подизвођача.

Наручилац може уз сагласност понуђача да изврши исправке рачунских грешака уочених приликом разматрања понуде по окончаном поступку отварања.

У случају разлике између јединичне и укупне цене, меродавна је јединична цена.

Ако се понуђач не сагласи са исправком рачунских грешака, наручилац ће његову понуду одбити као неприхватљиву.

## **16. КОРИШЋЕЊЕ ПАТЕНАТА И ОДГОВОРНОСТ ЗА ПОВРЕДУ ЗАШТИЂЕНИХ ПРАВА ИНТЕЛЕКТУАЛНЕ СВОЈИНЕ ТРЕЋИХ ЛИЦА**

Накнаду за коришћење патената, као и одговорност за повреду заштићених права интелектуалне својине трећих лица, сноси понуђач.

## **17. НАЧИН И РОК ЗА ПОДНОШЕЊЕ ЗАХТЕВА ЗА ЗАШТИТУ ПРАВА ПОНУЂАЧА СА ДЕТАЉНИМ УПУТСТВОМ О САДРЖИНИ ПОТПУНОГ ЗАХТЕВА**

Поступак заштите права понуђача и јавног интереса регулисан је одредбама члана 148.-159. Закона о јавним набавкама ("Службени гласник РС" бр.124/2012, 14/2015 и 68/2015). Захтев за заштиту права може да поднесе свако лице које има интерес да закључи уговор о конкретној јавној набавци.

Захтев за заштиту права подноси се наручиоцу, непосредно или поштом препоручено са повратницом. Копија захтева за заштиту права се истовремено доставља Републичкој комисији за заштиту права.

Захтев за заштиту права се може поднети у току целог поступка јавне набавке, против сваке радње наручиоца, осим уколико законом није другачије одређено. О поднетом захтеву



за заштиту права наручилац ће обавестити све учеснике у поступку у року од 3 дана од дана пријема захтева.

Уколико се захтевом за заштиту права оспорава садржина јавног позива или конкурсне документације, захтев ће се сматрати благовременим уколико је примљен од стране наручиоца најкасније 7 дана пре истека рока за подношење понуда.

После доношења одлуке о избору најповољније понуде из члана 108. Закона о јавним набавкама или одлуке о обустави поступка из члана 109. Закона о јавним набавкама, рок за подношење захтева за заштиту права је 5 дана од дана објаве одлуке на Порталу јавних набавки.

Захтевом за заштиту права не могу се оспоравати радње наручиоца предузете у поступку јавне набавке ако су подносиоцу захтева били или могли бити познати разлози за његово подношење пре истека рока за подношење понуда, а подносилац захтева га није поднео пре истека тог рока.

Подносилац захтева је дужан да на рачун буџета Републике Србије уплати таксу у износу од 60.000,00 динара (број рачуна: 840-30678845-06, шифра плаћања 153 или 253, позив на број: унети број или ознаку јавне набавке на коју се односи, сврха: ЗЗП, назив наручиоца, број или ознака јавне набавке поводом које се подноси захтев за заштиту права, корисник: буџет Републике Србије, назив уплатиоца, односно назив подносиоца захтева за заштиту права за којег је извршена уплата таксе).

Захтев за заштиту права задржава даље активности наручиоца у поступку јавне набавке наручиоца до доношења одлуке о поднетом захтеву за заштиту права, ако Републичка комисија за заштиту права на предлог наручиоца не одлучи другачије.